

**Ausschuss für die Städtische
Immobilienwirtschaft am
23.04.2009**



Projektziele

Ziel 1. Ordnung

Um- setzung

Konjunkturpaket II
in Dortmund

Ziel 2. Ordnung

Kosten

Optimale
Verwendung
der Mittel aus KP II

Wirtschaftlichkeit
der Einzelprojekte

Termine

schnellstmöglicher
Baubeginn der
Sofortmaßnahmen

nach Rahmenterminplan

Ziel 3. Ordnung

Akzep-
tanz durch
Rat, Bürger
und Nutzer der
Stadt Dortmund,
Freie Träger

Verbesserung
der Gebäude-
und Infra-
strukturen,
Städtebau und
Sozialwesen

Senkung des
CO2-Ausstoßes,
somit auch der
Gebäudeunter-
haltungskosten
→ Nachhaltigkeit

Förde-
rung der
örtlichen
Wirtschaft
und des
Handwerks



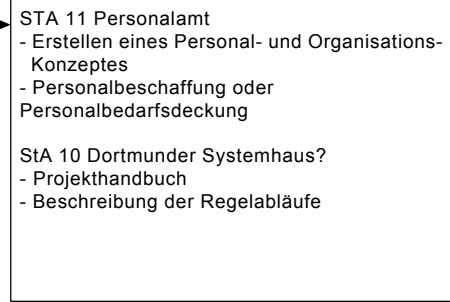
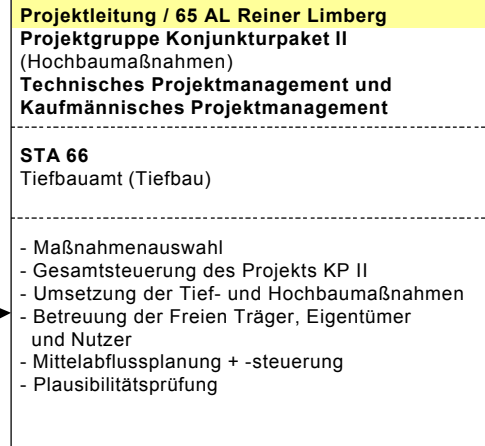
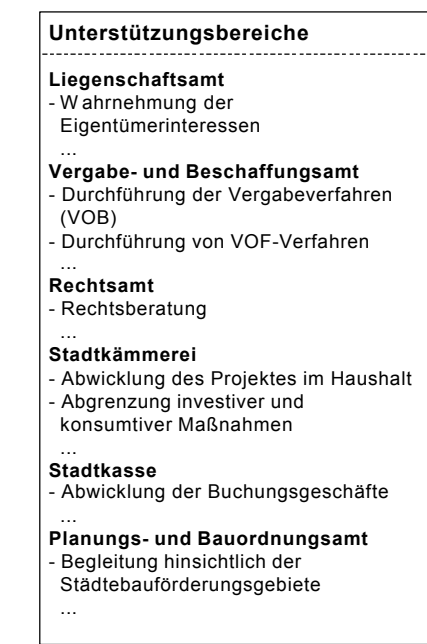
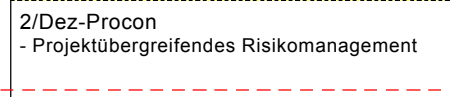
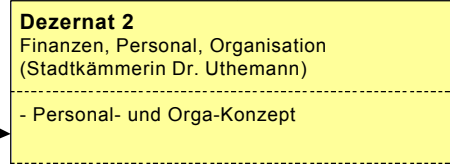
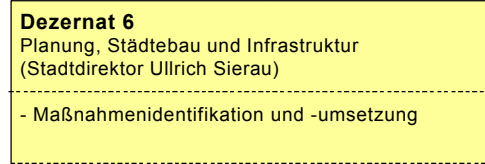
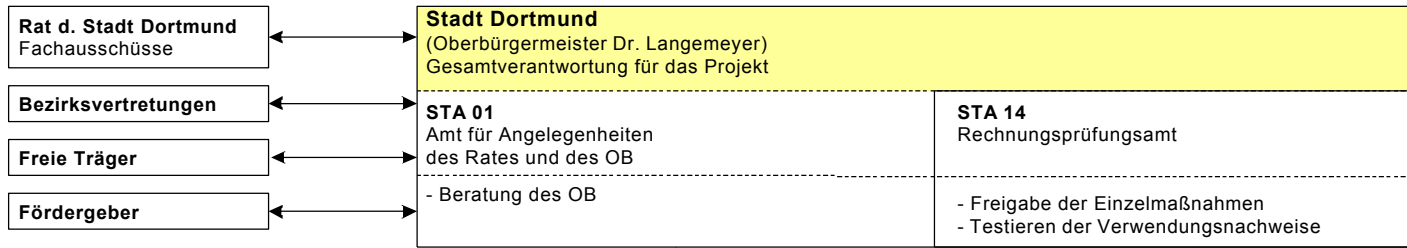

Leitungsebene
 (Konj. -Paket II)

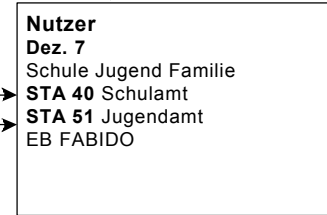

Ausgangssituation: Beschlussvorschlag des Verwaltungsvorstandes

Vorgaben

- Überziehung der Mittel um lediglich 25 Mio. € (ca 30 %)
- Keine Beteiligung externer Träger
- Mit den Sofortmaßnahmen in vollem Umfang beginnen

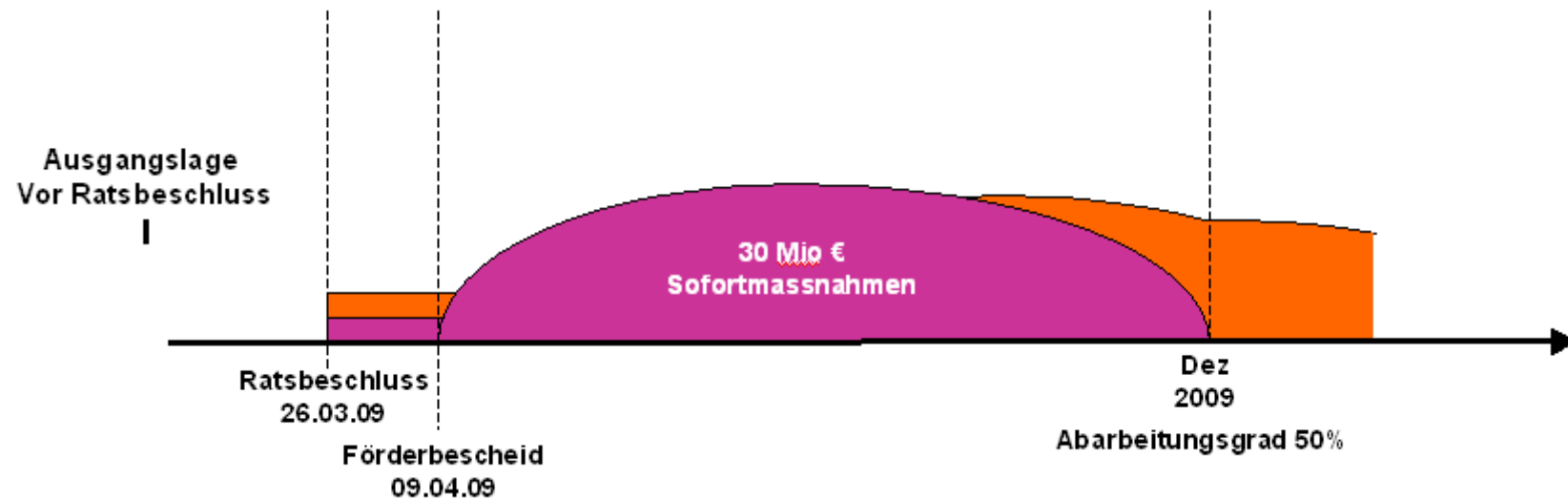

Anpassungserfordernis zur Umsetzung des Ratsbeschlusses

Vorgaben

- Überzeichnung von 103 Mio. € auf 160 Mio.€ (ca. 105 %)
- Einbeziehung der externen Träger ohne Vorgabe einer verbindlichen Quote
- Forderung nach einer neuen und transparenten Bewertung und Priorisierung für alle Projektvorschläge

Konsequenzen für das Projekt

- Höherer Prüf- und Plausibilisierungsaufwand wegen zusätzlicher Projekte, u. a. der externen Träger
- Durch die Verlagerung der Entscheidung in den Juni gehen mehr als 2 Monate zur Umsetzung aller Maßnahmen verloren

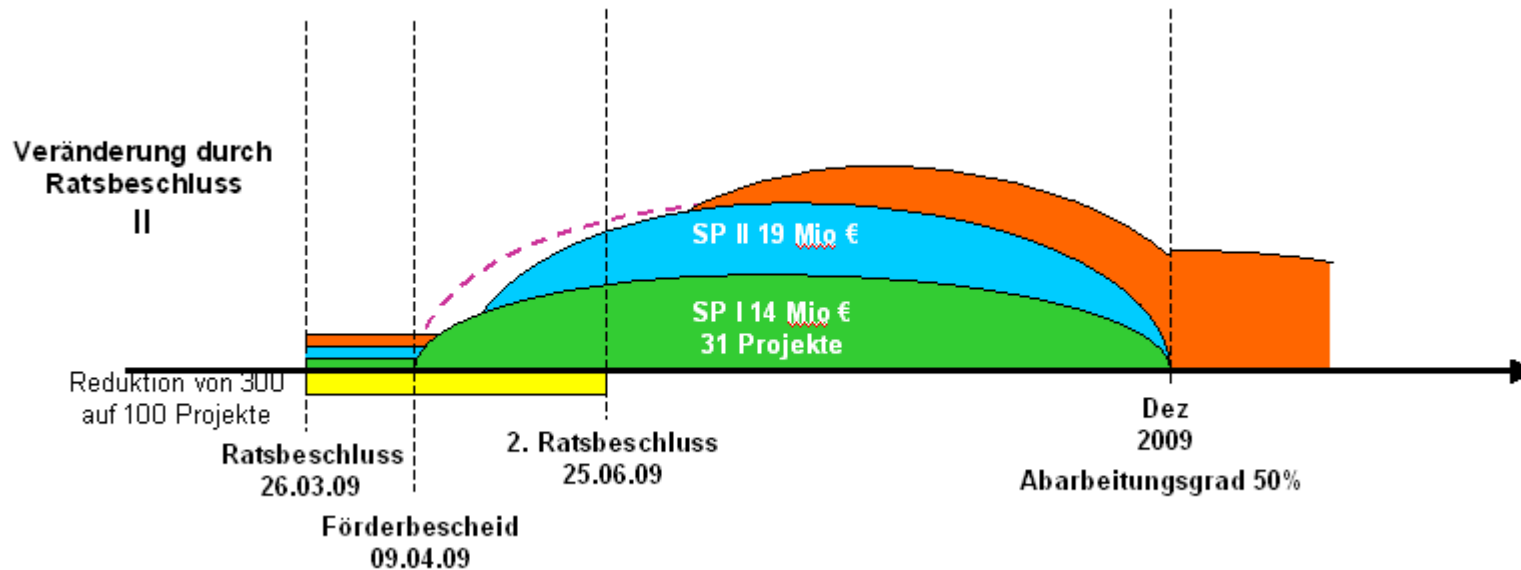

Bisher Erreichtes

1. Ratsvorlage in den Ausschüssen, Bezirksvertretungen, Ortsvereinen und in einer Schulkoordinierungskonferenz vorgestellt (ca. 20 Sitzungen)
2. Acht Beschleunigungsgruppensitzungen vor- und nachbereitet
3. Rahmenverträge für Architekten erarbeitet
4. Präqualifikation von ca. 40 Architektur- und Ingenieurbüros abgeschlossen. Ausgewählte Büros zur Angebotserstellung für die Maßnahmen des Starterpakets I aufgefordert
5. Leistungspaket „Projektsteuerung“ erarbeitet und mit Büros abgestimmt
6. Informationsveranstaltung mit den externen Träger organisiert
7. Informationsveranstaltung mit den Innungsobermeistern des Handwerks und der Kreishandwerkerschaft durchgeführt
8. Starterpaket I und II definiert
9. Starterpaket I mit 31 Projekten zur Planung vorbereitet
10. Bedarf an Schulraumersatz ermittelt und die Containerausschreibung mit ca. 2000 Containermonaten vorbereitet



Organisation Starterpaket 1

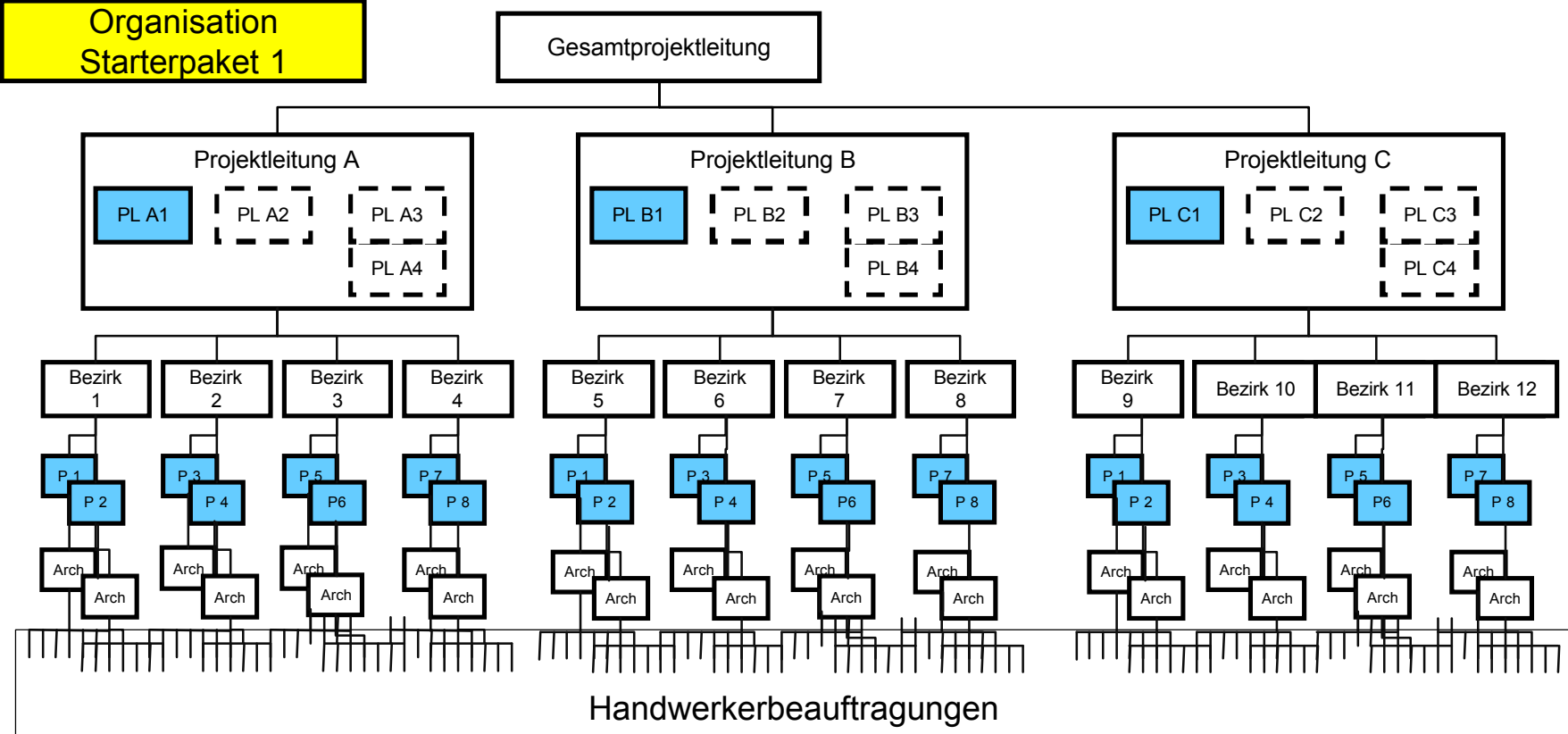

Organisation bis zur Ratsvorlage

Gesamtprojektleitung

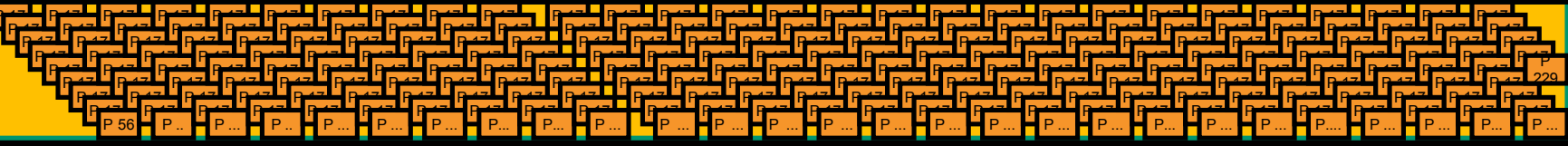
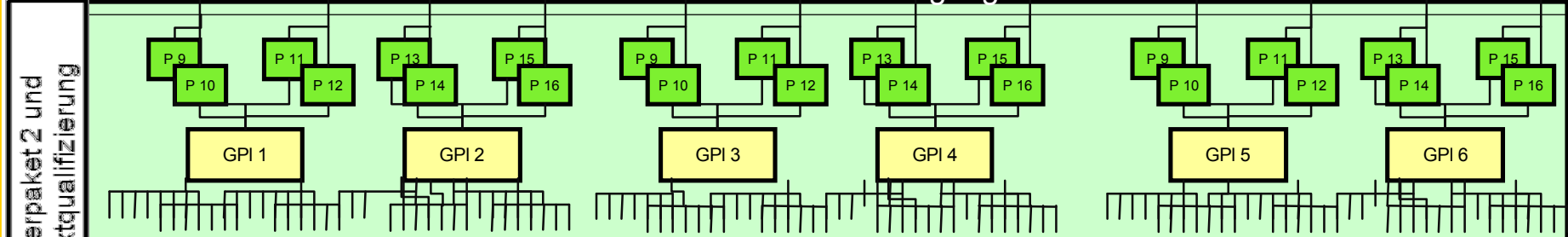
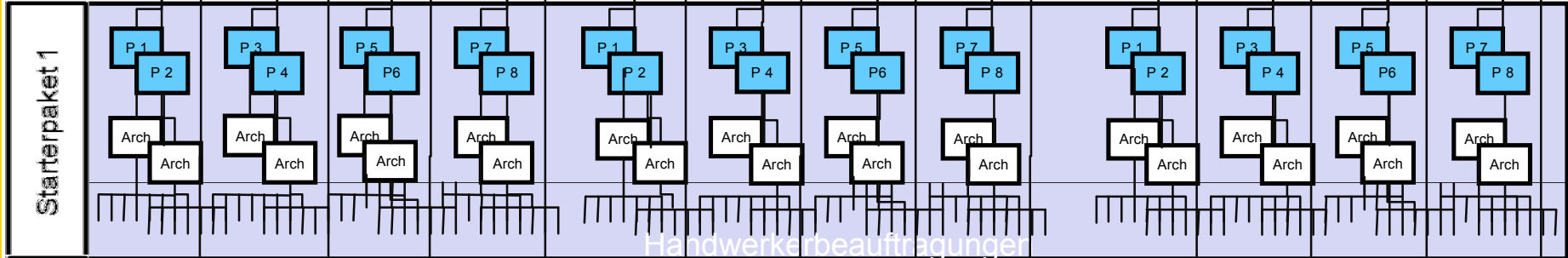
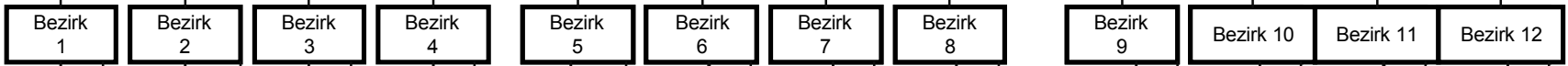
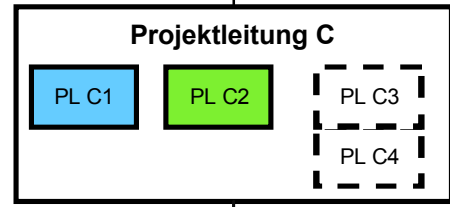
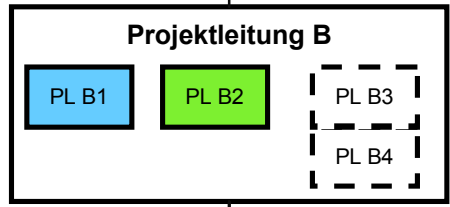
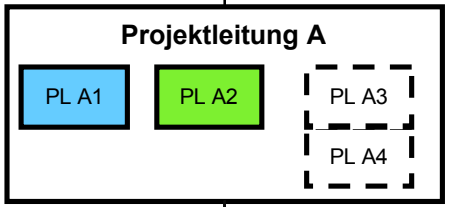

Legende: PL = Projektleitung, Arch = Architektur-/Ingenieurbüro, GPI = Generalplanung

KP II Sofortmaßnahmen (Starterpaket I) - Bildung

	Objekt	Maßnahmenbeschreibung	Stadtbezirk	Kostenprognose (brutto in Euro)
Bildung	Aplerbecker GS	M-S-R-Technik, Therm.-Ventile, Hydr.	Aplerbeck	665.000
	Hellweg-GS	M-S-R- u. Heizungstechnik; Dämmung der obersten Geschossdecke bzw. Dachdämmung	Brackel	470.000
	HS Am Externberg	Dachsanierung einschl. Dämmung	Eving	676.000
	Theodor-Heuss-RS TH	M-S-R- u. Heizungstechnik	Eving	232.000
	Kruckeler-GS TH	M-S-R- u. Heizungstechnik	Hombruch	330.000
	Olpketal GS (Schule inkl. TH)	M-S-R- u. Heizungstechnik	Hombruch	1.449.000
	Frenzelschule Turnhalle	Austausch Glasbausteine	Hörde	125.000
	GS Weingarten	Dämmung der obersten Geschossdecke	Hörde	25.000
	Lieberfeld GS TH	Erneuerung Hallenbeheizung	Hörde	117.000
	Phönix Gym.	Dämmung der obersten Geschossdecke bzw. Dachdämmung	Hörde	44.000



KP II Sofortmaßnahmen (Starterpaket I) - Bildung

	Objekt	Maßnahmenbeschreibung	Stadtbezirk	Kostenprognose (brutto in Euro)
Bildung	Alfred Adler / Jungferntal GS Turnhalle	Erneuerung Heizungsanlage (Energiesanierung)	Huckarde	209.000
	Gilden-GS	Energiesanierung (Dämmung Geschoßdecke & Fassadensanierung)	Huckarde	296.000
	Albrecht-Brinkmann GS	Wärmedämmung Dach der Sporthalle + Energiesanierung Schulgebäude (Optimierung Gebäudehülle + Gebäudetechnik) -> Erneuerung Fenster, Heizung, MSR, Beleuchtung, Elektro, Dach	Innenstadt-Nord	1.200.000
	Diesterweg GS	energetische Dachsanierung	Innenstadt-Nord	707.000
	Gertrud-Bäumer RS	Energiesanierung (Optimierung Gebäudehülle + Gebäudetechnik) Erneuerung Heizung, Fenster, Beleuchtung, Fassade	Innenstadt-Nord	2.300.000
	Grundschule Kleine Kielstr.	energetische Fassadensanierung	Innenstadt-Nord	443.000
	Hauptschule in der Landwehr	energetische Fassadensanierung M-S-R- und Heizungstechnik	Innenstadt-Nord	1.348.000



KP II Sofortmaßnahmen (Starterpaket I) - Bildung

	Objekt	Maßnahmenbeschreibung	Stadt- bezirk	Kosten- prognose (brutto in Euro)
Bildung	HS Am Ostpark	Erneuerung der Hallenbeheizung Turnhalle	Innenstadt- Ost	204.000
	HS Innenstadt West	Dämmung der obersten Geschosdecke bzw. Dachdämmung	Innenstadt- West	57.000
	Petri Grundschule	energetische Fassadensanierung	Innenstadt- West	411.000
	Heinrich-Böll-GES	energetische Dachflächenerneuerung, II. BA	Lütgen- dortmund	1.525.000
	Nikolaus-Kopernikuns-RS	Dämmung der obersten Geschosdecke bzw. Dachdämmung	Mengede	38.000
	Schragmüller GS	M-S-R- u. Heizungstechnik	Mengede	196.000
	HS Scharnhorst.	energetische Dachsanierung	Scharn- horst	331.000
	Summe Bildung			13.398.000



KP II Sofortmaßnahmen (Starterpaket I) - Städtebau

	Objekt	Maßnahmenbeschreibung	Stadtbezirk	Kostenprognose (brutto in Euro)
Städtebau	Mahn- u. Gedenkstätte	M-S-R-Technik, Therm.-Ventile, Hydr.	Innenstadt-Nord	63.000
	Westf. Schulmuseum	M-S-R- u. Heizungstechnik	Lütgendortmund	120.000
	Summe Städtebau			183.000



KP II Sofortmaßnahmen (Starterpaket I) - Straßen

	Objekt	Maßnahmenbeschreibung	Stadt- bezirk	Kosten- prognose (brutto in Euro)
Straßen	Köln-Berliner Straße von Aplerbecker Straße bis Gutjahrstraße	Ersatz 'lauter' Fahrbahndecken durch 'lämptimierten Asphalt' LOA5D	Aplerbeck	450.000
	Wittbräucker Straße von Fuldastraße bis Benediktiner Straße	Ersatz 'lauter' Fahrbahndecken durch 'lämptimierten Asphalt' LOA5D	Aplerbeck	400.000
	Stockumer Straße von Luisenglück bis Am Beilstück	Ersatz 'lauter' Fahrbahndecken durch 'lämptimierten Asphalt' LOA5D	Hombruch	300.000
	Benninghofer Straße von Niederhofer Kohlenweg bis Wittbräucker Straße	Ersatz 'lauter' Fahrbahndecken durch 'lämptimierten Asphalt' LOA5D	Hörde	500.000
	Lindemannstraße von Wittekindstraße bis Neuer Graben	Ersatz 'lauter' Fahrbahndecken durch 'lämptimierten Asphalt' LOA5D	Innenstadt- West	450.000
	Summe Straßen			2.100.000
Gesamtsumme			15.681.000	



Nächste Arbeitsschritte

Arbeitsschritt	Termin
Qualifizierung und Freigabe der Projektes des Starterpakets II	05.05.2009
Bewertung und Priorisierung der Projekte externer Träger	22.05.2009
Abschichtung aller Projektvorschläge (Bewertung und Priorisierung) auf die verfügbaren Mittel	22.05.2005
Erst Planungsergebnisse und erste Leistungsverzeichnisse	Mitte Mai
Beauftragung der Planungsleistungen für das Starterpaket II	Ende Mai
Erste Beauftragungen von Handwerksunternehmens	Ende Mai
Ratsvorlage zur verbindlichen Festlegung der Projekte des KP II	25.06.2009

